

Ford Transit



ab März 2000 bis September 2014

Stauboxen von KAMEI automotive – praktisch, robust und sicher.

KAMEI hat Stauboxen speziell für Pritschenwagen mit Einzel- und Doppelkabine entwickelt. Sie dienen zur sicheren Aufbewahrung von Werkzeug, Kleinmaterial etc. Kurzum für alles, was sicher verstaut werden muss.

Der Grundkörper ist hergestellt aus GFK, einem Kunststoffmaterial, das besonders stabil und bruchfest ist. Der schwarze Deckel besteht aus hochwertigem ABS, ist UV-beständig, der Fahrzeugkontur angepasst und kann

problemlos in Wagenfarbe lackiert werden. Umlaufende Gummiprofile schützen vor Spritzwasser, zwei Sicherheitsschlösser verhindern unbefugten Zugriff.

Bei Bestellung eines Boxenpaares haben beide Boxen gleiche Schlüssel. Eine ausführliche Montageanleitung sowie alle erforderlichen Montageteile gehören zum Lieferumfang.

Der Unterbau dieser Box ist nicht möglich bei Kipperfahrzeugen, tiefergelegten und verbreiterten Ladeflächen sowie AdBlue Tanks.

Für Fahrzeuge mit Unterfahrschutz sehen Sie bitte auch letzte Seite.

- Stauboxen – der zusätzliche Stauraum**
- + 2 Sicherheitsschlösser
 - + einfache Montage
 - + Material: >UP-GF<, >ABS<, schwarz
 - + Abnahmefrei

Pritschenwagen mit Einzelkabine

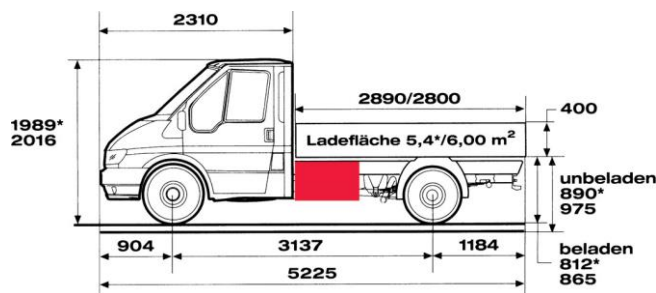

Staubox ist links und rechts einsetzbar

Radstand 3137 mm

Art.-Nr. STB017

B x T x H = 690 x 300 x 320 mm

Inhalt 65 Liter, Eigengewicht 12 kg, Zuladung 40 kg

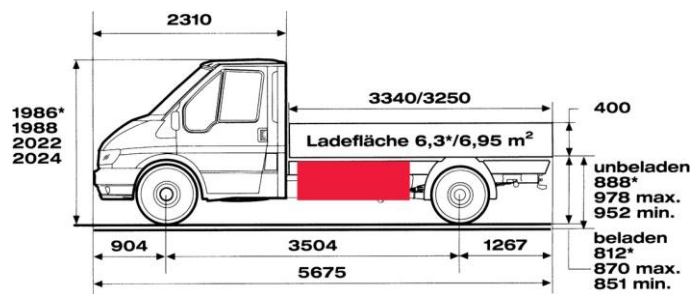

Staubox ist links und rechts einsetzbar

Radstand 3504 mm

Art.-Nr. KAM 018

B x T x H = 1070 x 500 x 330 mm

Inhalt 155 Liter, Eigengewicht 20 kg, Zuladung 40 kg

Radstand 3504 mm (Breite 1980 mm)

Art.-Nr. KAM 018S

B x T x H = 1070 x 400 x 330 mm

Inhalt 120 Liter, Eigengewicht 18,5 kg, Zuladung 40 kg

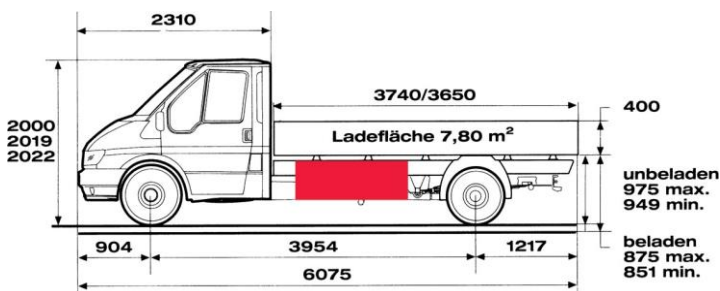

Staubox ist links und rechts einsetzbar

Radstand 3954 mm

Art.-Nr. KAM 018

B x T x H = 1070 x 500 x 330 mm

Inhalt 155 Liter, Eigengewicht 20 kg, Zuladung 40 kg

Radstand 3954 mm (Breite 1980 mm)

Art.-Nr. KAM 018S

B x T x H = 1070 x 400 x 330 mm

Inhalt 120 Liter, Eigengewicht 18,5 kg, Zuladung 40 kg

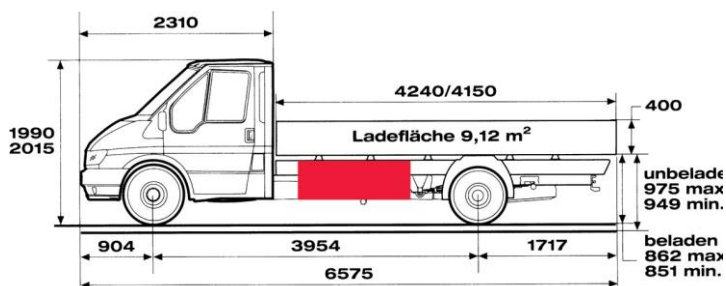

Staubox ist links und rechts einsetzbar

Radstand 3954 mm

Art.-Nr. KAM 018

B x T x H = 1070 x 500 x 330 mm

Inhalt 155 Liter, Eigengewicht 20 kg, Zuladung 40 kg

KAMEI GmbH & Co. KG

Heinrichswinkel 2

38448 Wolfsburg

Tel. +49 (0)5363 804-0

support@kamei.de

www.kamei.de

Ford Transit ab März 2000 bis September 2014



Staubboxen von KAMEI automotive – praktisch, robust und sicher.

Pritschenwagen mit Doppelkabine

Radstand 3504 mm

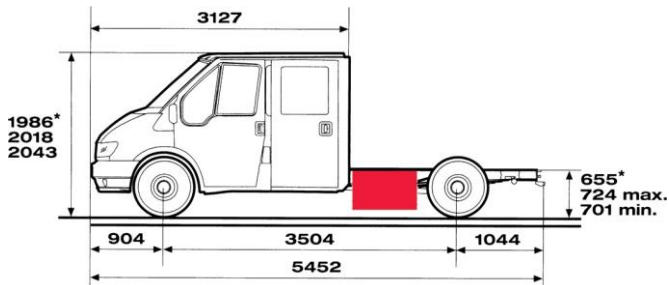

Art.-Nr. STB017

B x T x H = 690 x 300 x 320 mm

Inhalt 65 Liter

Eigengewicht 12 kg

Zuladung 40 kg

Staubbox ist einsetzbar

- links und rechts

Radstand 3954 mm

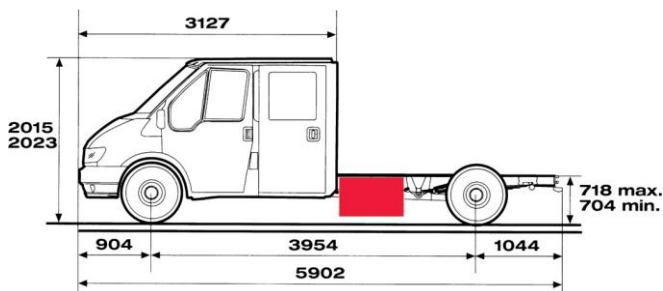

Art.-Nr. STB017

B x T x H = 690 x 300 x 320 mm

Inhalt 65 Liter

Eigengewicht 12 kg

Zuladung 40 kg

Staubbox ist einsetzbar

- links und rechts

KAMEI GmbH & Co. KG
Heinrichswinkel 2
38448 Wolfsburg

Tel. +49 (0)5363 804-0
support@kamei.de
www.kamei.de

Fahrzeug mit Unterfahrschutz



Für Fahrzeuge mit Unterfahrschutz wird zur Anbringung der Staubox ein zusätzlicher Montagesatz benötigt. Dieser muss separat zur gewünschten Staubox unter der ID 52181 dazubestellt werden.
Hinweis: bei kompletter Demontage des Unterfahrschutzes zur Anbringung der Staubox wird dieser Montagesatz nicht benötigt!

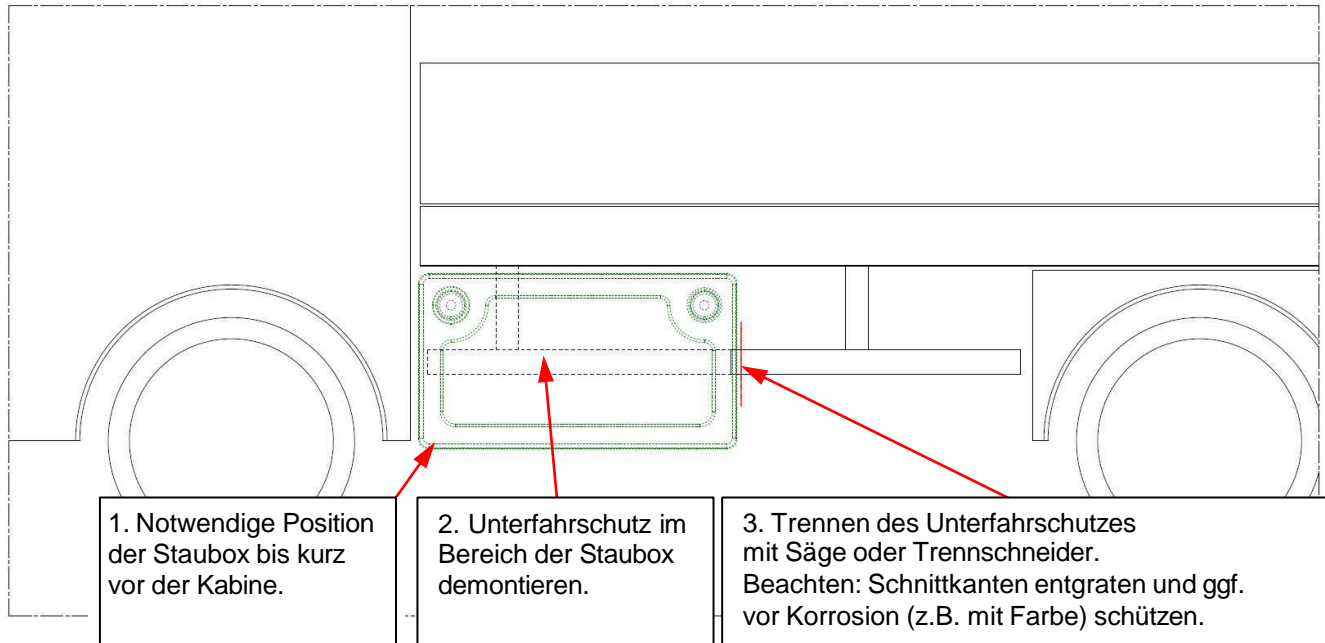

4. Winkel anhalten und von hinten mit Bohrer \varnothing 8mm durchbohren. Beachten: Schnittkanten entgraten und ggf. vor Korrosion (z.B. mit Farbe) schützen.

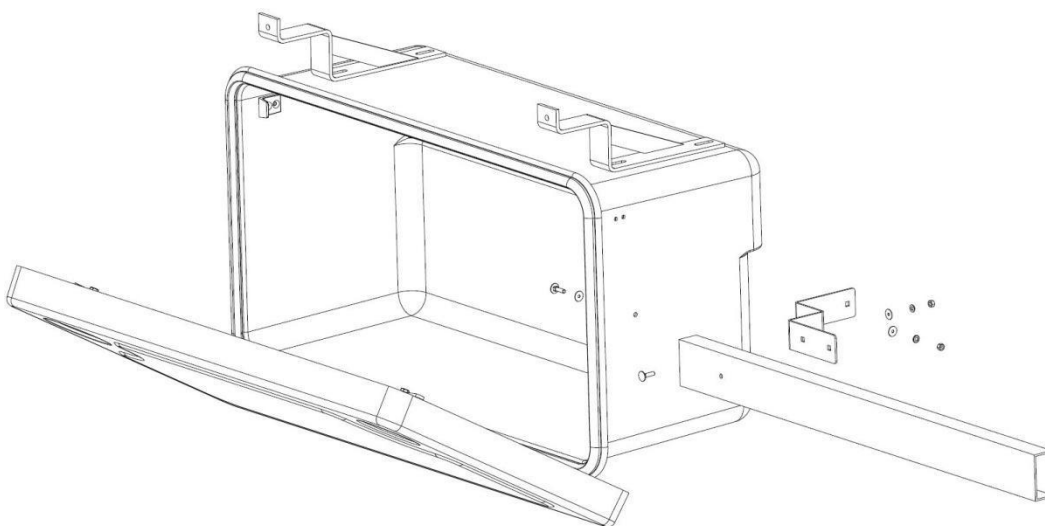
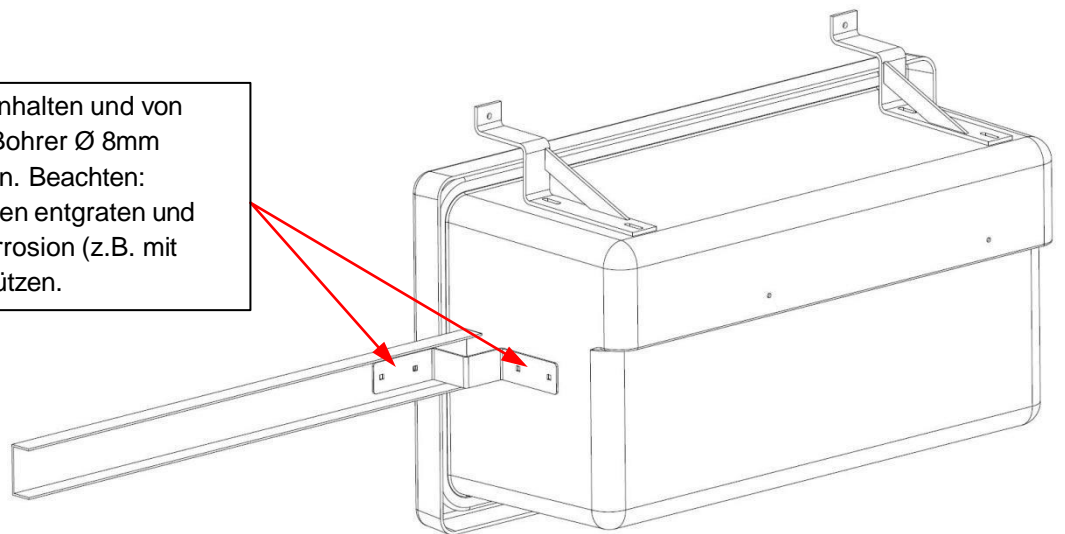

5. Montage des Winkels am Unterfahrschutz und der Staubox.

KAMEI GmbH & Co. KG
Heinrichswinkel 2
38448 Wolfsburg
Tel. +49 (0)5363 804-0
support@kamei.de
www.kamei.de