

Mercedes Benz Sprinter 3,0 t - 4,1 t

ab Baujahr 08/2006 und ab Baujahr 07/2018



Stauboxen von KAMEI automotive – praktisch, robust und sicher.

KAMEI automotive hat Stauboxen speziell für Pritschenwagen mit Einzel- und Doppelkabine entwickelt. Sie dienen zur sicheren Aufbewahrung von Werkzeug, Kleinmaterial etc. - kurzum für alles, was sicher verstaut werden muss.

Der Grundkörper ist hergestellt aus einem hochwertigen Kunststoffmaterial, das besonders stabil und bruchfest ist. Der schwarze Deckel besteht aus hochwertigem ABS, ist UV-beständig, der Fahrzeugkontur angepasst und

kann problemlos in Wagenfarbe lackiert werden. Umlaufende Gummiprofile schützen vor Spritzwasser und zwei Sicherheitsschlösser verhindern unbefugten Zugriff.

Bei Bestellung eines Boxenpaares haben beide Boxen die gleichen Schlüssel. Eine ausführliche Montageanleitung, sowie alle erforderlichen Montageteile, gehören zum Lieferumfang.

Achtung: Der Unterbau dieser Box ist nicht möglich bei Kipperfahrzeugen, sowie tiefergelegten und verbreiterten Ladeflächen und Sonderaufbauten, welche nicht vom Fahrzeughersteller durchgeführt wurden.

Bei vorhandenen AdBlue Tanks sollte ein möglicher Verbau vorab überprüft werden!

Für Fahrzeuge mit Unterfahrschutz sehen Sie bitte auch letzte Seite.

Stauboxen - der zusätzliche Stauraum
+ 2 Sicherheitsschlösser
+ einfache Montage
+ Material: >UP-GF<, >ABS<, schwarz
+ Abnahmefrei



Beispiel in verkehrsorange für Behörden

STAUBOX Art. STB020 MB, Inhalt 150 Liter, MB Sprinter

Radstand

3250 mm, 3665 mm, 3924 mm
und 4325 mm

Kabinenart

Einzelkabine

4325 mm

Doppelkabine

STAUBOX Art. STB021 MB, Inhalt 90 Liter, MB Sprinter

Radstand

3250 mm, 3665 mm, 3924 mm
und 4325 mm

Kabinenart

Einzelkabine

3665 mm und 4325 mm

Doppelkabine

KAMEI GmbH & Co. KG
Heinrichswinkel 2
38448 Wolfsburg

Tel. +49 (0)5363 804-0
support@kamei.de
www.kamei.de

Mercedes Benz Sprinter 3,0 t und 4,1 t ab Baujahr 08/2006 und ab Baujahr 07/2018



Pritschenwagen mit Einzelkabine

Radstand 3250 mm

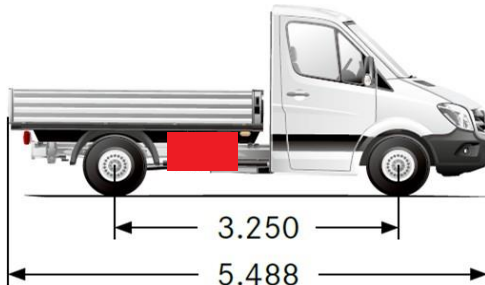

Stauboxen sind einsetzbar

- links und rechts

Art.-Nr. STB020 MB

Innenmaße: B x T x H = 900 x 465 x 380 mm
Außenmaße: B x T x H = 985 x 500 x 460 mm
Inhalt 150 Liter
Eigengewicht 15 kg
Zuladung 40 kg

Art.-Nr. STB021 MB

Innenmaße: B x T x H = 680 x 465 x 380 mm
Außenmaße: B x T x H = 770 x 510 x 460 mm
Inhalt 90 Liter
Eigengewicht 10 kg
Zuladung 40 kg

Radstand 3665 mm

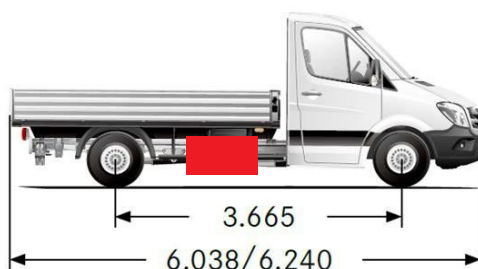

Stauboxen sind einsetzbar

- links und rechts

Art.-Nr. STB020 MB

Innenmaße: B x T x H = 900 x 465 x 380 mm
Außenmaße: B x T x H = 985 x 500 x 460 mm
Inhalt 150 Liter
Eigengewicht 15 kg
Zuladung 40 kg

Art.-Nr. STB021 MB

Innenmaße: B x T x H = 680 x 465 x 380 mm
Außenmaße: B x T x H = 770 x 510 x 460 mm
Inhalt 90 Liter
Eigengewicht 10 kg
Zuladung 40 kg

Radstand 4325 mm

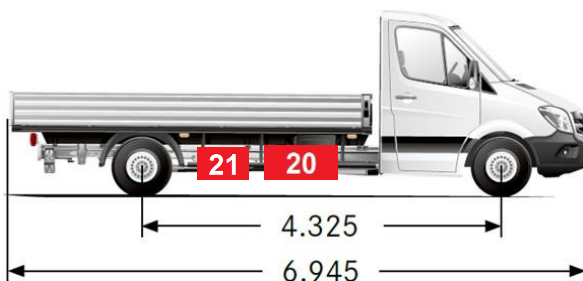

Stauboxen sind einsetzbar

- links und rechts
- 2x links und rechts
- STB020 und STB021 kombinierbar

Art.-Nr. STB020 MB

Innenmaße: B x T x H = 900 x 465 x 380 mm
Außenmaße: B x T x H = 985 x 500 x 460 mm
Inhalt 150 Liter
Eigengewicht 15 kg
Zuladung 40 kg

Art.-Nr. STB021 MB

Innenmaße: B x T x H = 680 x 465 x 380 mm
Außenmaße: B x T x H = 770 x 510 x 460 mm
Inhalt 90 Liter
Eigengewicht 10 kg
Zuladung 40 kg

KAMEI GmbH & Co. KG
Heinrichswinkel 2
38448 Wolfsburg

Tel. +49 (0)5363 804-0
support@kamei.de
www.kamei.de

Mercedes Benz Sprinter 3,0 t und 4,1 t
ab Baujahr 08/2006 und ab Baujahr 07/2018



Pritschenwagen mit Doppelkabine

Radstand 3665 mm

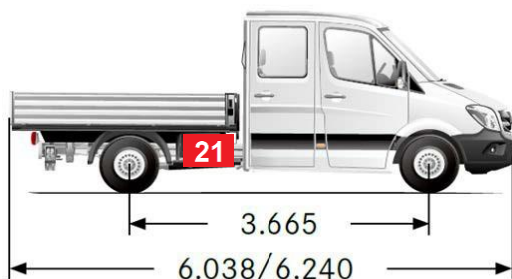

Staubbox ist einsetzbar

- links und rechts

Art.-Nr. STB021 MB

Innenmaße: B x T x H = 680 x 465 x 380 mm
Außenmaße: B x T x H = 770 x 510 x 460 mm
Inhalt 90 Liter
Eigengewicht 10 kg
Zuladung 40 kg

Radstand 4325 mm

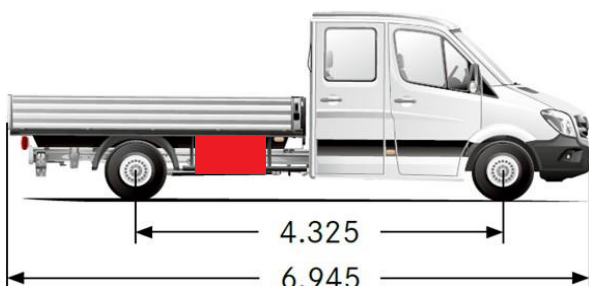

Staubboxen sind einsetzbar

- links und rechts

Art.-Nr. STB020 MB

Innenmaße: B x T x H = 900 x 465 x 380 mm
Außenmaße: B x T x H = 985 x 500 x 460 mm
Inhalt 150 Liter
Eigengewicht 15 kg
Zuladung 40 kg

Art.-Nr. STB021 MB

Innenmaße: B x T x H = 680 x 465 x 380 mm
Außenmaße: B x T x H = 770 x 510 x 460 mm
Inhalt 90 Liter
Eigengewicht 10 kg
Zuladung 40 kg

KAMEI GmbH & Co. KG
Heinrichswinkel 2
38448 Wolfsburg

Tel. +49 (0)5363 804-0
support@kamei.de
www.kamei.de

Fahrzeug mit Unterfahrschutz



Für Fahrzeuge mit Unterfahrschutz wird zur Anbringung der Staubox ein zusätzlicher Montagesatz benötigt. Dieser muss separat zur gewünschten Staubox unter der ID 52181 dazubestellt werden.
Hinweis: bei kompletter Demontage des Unterfahrschutzes zur Anbringung der Staubox wird dieser Montagesatz nicht benötigt!

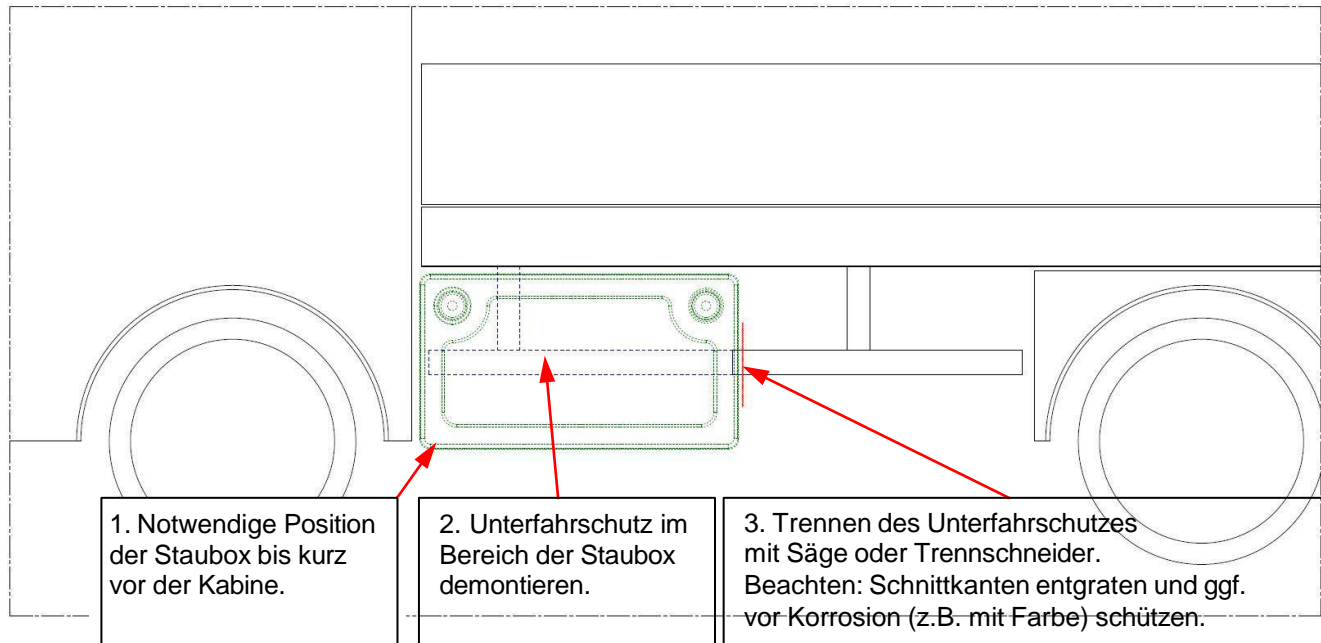

4. Winkel anhalten und von hinten mit Bohrer Ø 8mm durchbohren. Beachten: Schnittkanten entgraten und ggf. vor Korrosion (z.B. mit Farbe) schützen.

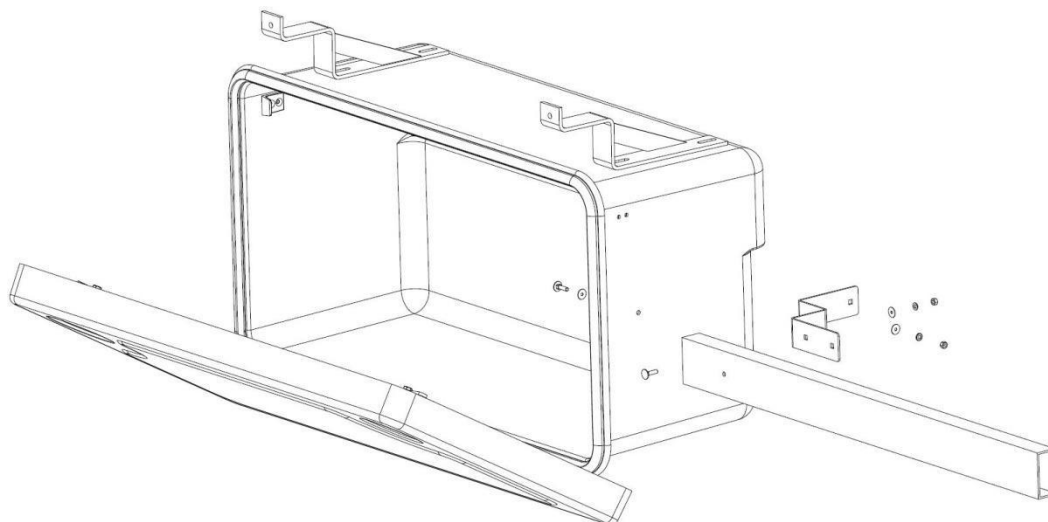
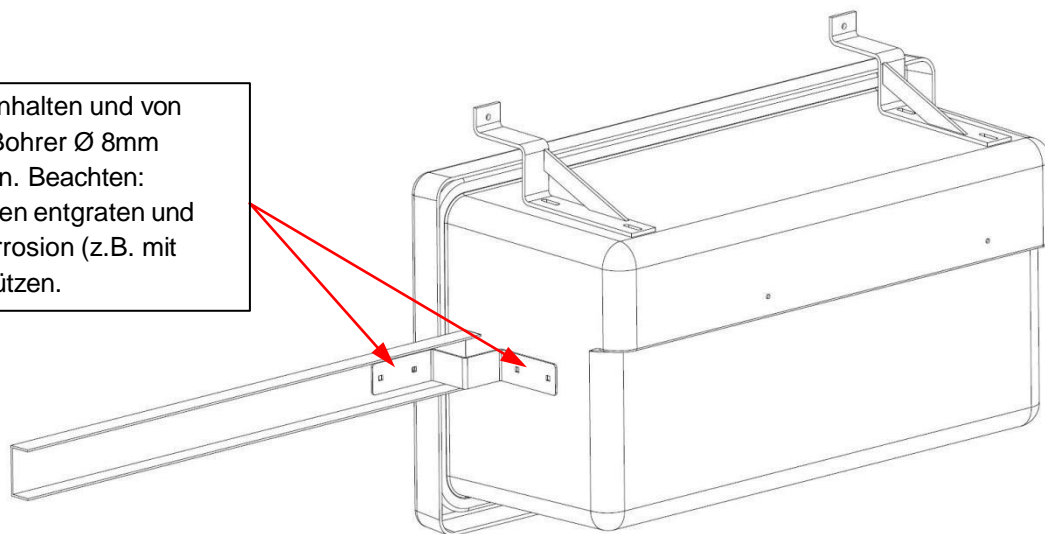

5. Montage des Winkels am Unterfahrschutz und der Staubox.

KAMEI GmbH & Co. KG
Heinrichswinkel 2
38448 Wolfsburg

Tel. +49 (0)5363 804-0
support@kamei.de
www.kamei.de