

Mercedes Benz Sprinter 5,0 t - 5,5 t

ab Baujahr 2006 und ab Baujahr 07/2018



Stauboxen von KAMEI automotive – praktisch, robust und sicher.

KAMEI automotive hat Stauboxen speziell für Pritschenwagen mit Einzel- und Doppelkabine entwickelt. Sie dienen zur sicheren Aufbewahrung von Werkzeug, Kleinmaterial etc. - kurzum für alles, was sicher verstaut werden muss.

Der Grundkörper ist hergestellt aus einem hochwertigen Kunststoffmaterial, das besonders stabil und bruchfest ist. Der schwarze Deckel besteht aus hochwertigem ABS, ist UV-beständig, der Fahrzeugkontur angepasst und

kann problemlos in Wagenfarbe lackiert werden. Umlaufende Gummiprofile schützen vor Spritzwasser und zwei Sicherheitsschlösser verhindern unbefugten Zugriff.

Bei Bestellung eines Boxenpaares haben beide Boxen die gleichen Schlüssel. Eine ausführliche Montageanleitung, sowie alle erforderlichen Montageteile, gehören zum Lieferumfang.

Achtung: Der Unterbau dieser Box ist nicht möglich bei Kipperfahrzeugen, sowie tiefergelegten und verbreiterten Ladeflächen und Sonderaufbauten, welche nicht vom Fahrzeughersteller durchgeführt wurden.

Bei vorhandenen AdBlue Tanks sollte ein möglicher Verbau vorab überprüft werden!

Für Fahrzeuge mit Unterfahrschutz sehen Sie bitte auch letzte Seite.

Stauboxen – der zusätzliche Stauraum

- + 2 Sicherheitsschlösser
- + einfache Montage
- + >UP-GF<, >ABS<, schwarz
- + Abnahmefrei



Beispiel in verkehrsorange für Behörden

STAUBOX STB027, Inhalt 150 Liter, MB Sprinter

Radstand	Kabinenart
3665 mm und 4325 mm	Einzelkabine
4325 mm	Doppelkabine

STAUBOX STB028, Inhalt 90 Liter, MB Sprinter

Radstand	Kabinenart
3250 mm, 3665 mm und 4325 mm	Einzelkabine
3665 mm und 4325 mm	Doppelkabine

KAMEI GmbH & Co. KG
Heinrichswinkel 2
38448 Wolfsburg

Tel. +49 (0)5363 804-0
support@kamei.de
www.kamei.de

Mercedes Benz Sprinter 5,0 t - 5,5 t

ab Baujahr 2006 und ab Baujahr 07/2018



Pritschenwagen mit Einzelkabine

Radstand 3665 mm

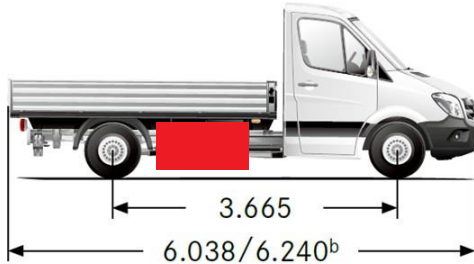

Staubboxen sind einsetzbar

- vorne links und rechts

Art.-Nr. STB027 MB

Innenmaße: B x T x H = 900 x 465 x 380 mm

Außenmaße: B x T x H = 985 x 500 x 460 mm

Inhalt 150 Liter

Eigengewicht 15 kg

Zuladung 40 kg

Art.-Nr. STB 028 MB

Innenmaße: B x T x H = 680 x 465 x 380 mm

Außenmaße: B x T x H = 770 x 510 x 460 mm

Inhalt 90 Liter

Eigengewicht 10 kg

Zuladung 40 kg

Radstand 4325 mm

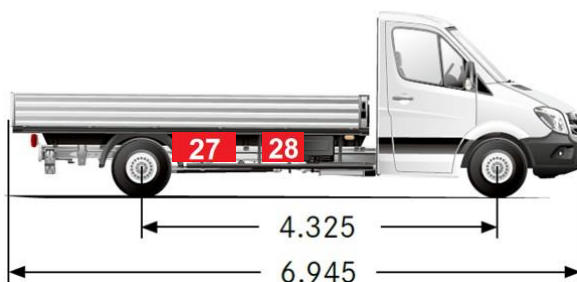

Staubboxen sind einsetzbar

- links und rechts
- 2x links und rechts
- STB027 und STB028 kombinierbar

Art.-Nr. STB027 MB

Innenmaße: B x T x H = 900 x 465 x 380 mm

Außenmaße: B x T x H = 985 x 500 x 460 mm

Inhalt 150 Liter

Eigengewicht 15 kg

Zuladung 40 kg

Art.-Nr. STB028 MB

Innenmaße: B x T x H = 680 x 465 x 380 mm

Außenmaße: B x T x H = 770 x 510 x 460 mm

Inhalt 90 Liter

Eigengewicht 10 kg

Zuladung 40 kg

KAMEI GmbH & Co. KG
Heinrichswinkel 2
38448 Wolfsburg

Tel. +49 (0)5363 804-0
support@kamei.de
www.kamei.de

Mercedes Benz Sprinter 5,0 t - 5,5 t

ab Baujahr 2006 und ab Baujahr 07/2018



Pritschenwagen mit Doppelkabine

Radstand 3665 mm

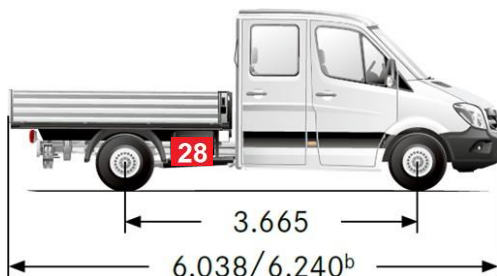

Art.-Nr. STB028 MB

Innenmaße: B x T x H = 680 x 465 x 380 mm

Außenmaße: B x T x H = 770 x 510 x 460 mm

Inhalt 90 Liter

Eigengewicht 10 kg

Zuladung 40 kg

Staubox ist einsetzbar

- vorne links und rechts

Radstand 4325 mm

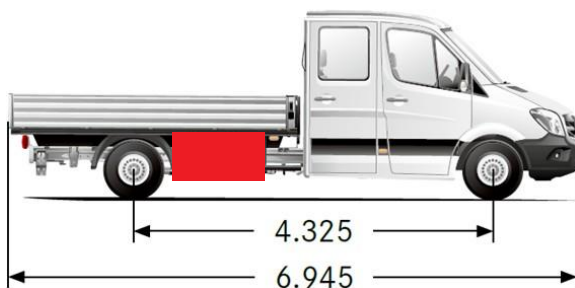

Art.-Nr. STB027 MB

Innenmaße: B x T x H = 900 x 465 x 380 mm

Außenmaße: B x T x H = 985 x 500 x 460 mm

Inhalt 150 Liter

Eigengewicht 15 kg

Zuladung 40 kg

Art.-Nr. STB028 MB

Innenmaße: B x T x H = 680 x 465 x 380 mm

Außenmaße: B x T x H = 770 x 510 x 460 mm

Inhalt 90 Liter

Eigengewicht 10 kg

Zuladung 40 kg

Stauboxen sind einsetzbar

- vorne links und rechts

KAMEI GmbH & Co. KG
Heinrichswinkel 2
38448 Wolfsburg

Tel. +49 (0)5363 804-0
support@kamei.de
www.kamei.de

Fahrzeug mit Unterfahrschutz



Für Fahrzeuge mit Unterfahrschutz wird zur Anbringung der Staubox ein zusätzlicher Montagesatz benötigt. Dieser muss separat zur gewünschten Staubox unter der ID 52181 dazubestellt werden.
Hinweis: bei kompletter Demontage des Unterfahrschutzes zur Anbringung der Staubox wird dieser Montagesatz nicht benötigt!

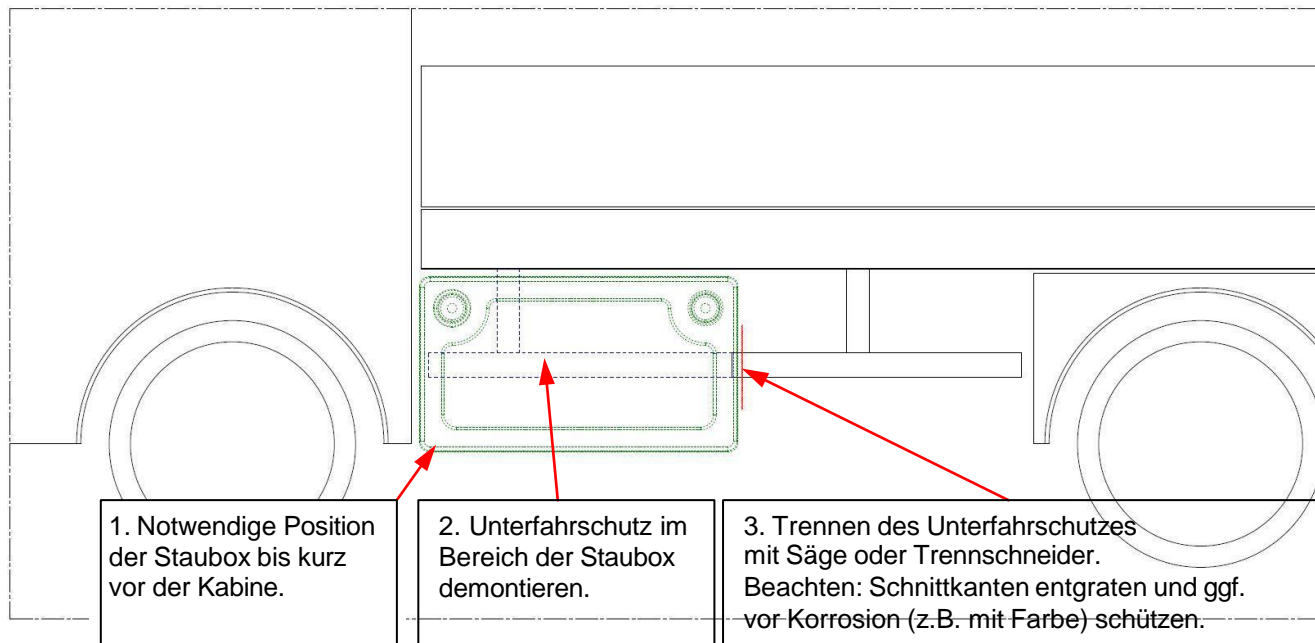

4. Winkel anhalten und von hinten mit Bohrer Ø 8mm durchbohren. Beachten: Schnittkanten entgraten und ggf. vor Korrosion (z.B. mit Farbe) schützen.

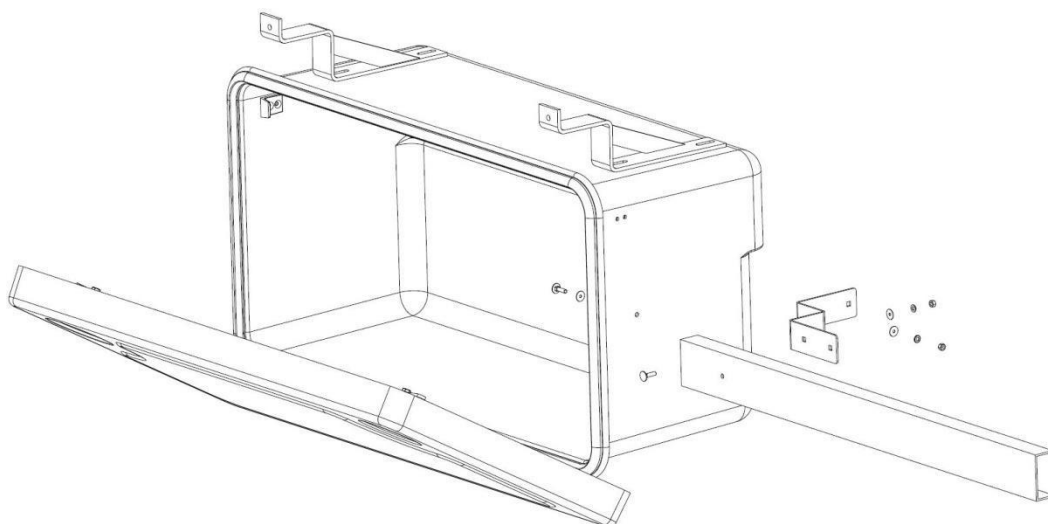
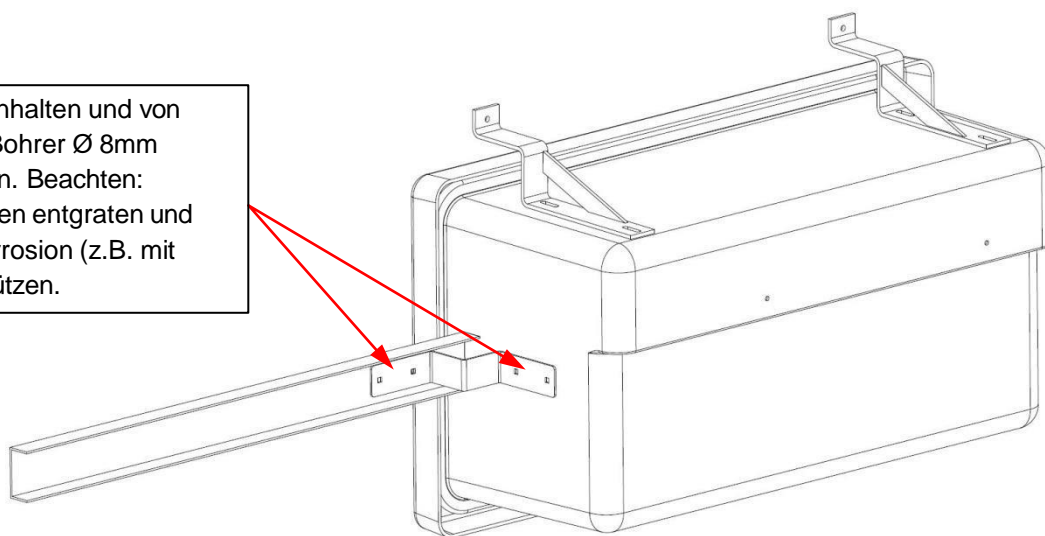

5. Montage des Winkels am Unterfahrschutz und der Staubox.

KAMEI GmbH & Co. KG
Heinrichswinkel 2
38448 Wolfsburg
Tel. +49 (0)5363 804-0
support@kamei.de
www.kamei.de