

# Volkswagen Crafter 3,0 t und 3,5 t ab Baujahr 2006 bis 2016



## Stauboxen von KAMEI automotive – praktisch, robust und sicher.

KAMEI automotive hat Stauboxen speziell für Pritschenwagen mit Einzel- und Doppelkabine entwickelt. Sie dienen zur sicheren Aufbewahrung von Werkzeug, Kleinmaterial etc. - kurzum für alles, was sicher verstaut werden muss.

Der Grundkörper ist hergestellt aus einem hochwertigen Kunststoffmaterial, das besonders stabil und bruchfest ist. Der schwarze Deckel besteht aus hochwertigem ABS, ist UV-beständig, der Fahrzeugkontur angepasst und

kann problemlos in Wagenfarbe lackiert werden. Umlaufende Gummiprofile schützen vor Spritzwasser und zwei Sicherheitsschlösser verhindern unbefugten Zugriff.

Bei Bestellung eines Boxenpaares haben beide Boxen die gleichen Schlüssel. Eine ausführliche Montageanleitung, sowie alle erforderlichen Montageteile, gehören zum Lieferumfang.

**Achtung:** Der Unterbau dieser Box ist nicht möglich bei Kipperfahrzeugen, sowie tiefergelegten und verbreiterten Ladeflächen und Sonderaufbauten, welche nicht vom Fahrzeughersteller durchgeführt wurden.

Bei vorhandenen AdBlue Tanks sollte ein möglicher Verbau vorab überprüft werden!

Für Fahrzeuge mit Unterfahrschutz sehen Sie bitte auch letzte Seite.

**Stauboxen - der zusätzliche Stauraum**  
+ 2 Sicherheitsschlösser  
+ einfache Montage  
+ Material: >UP-GF<, >ABS<, schwarz  
+ Abnahmefrei



Beispiel in verkehrsorange für Behörden

STAUBOX Art. STB020, Inhalt 150 Liter, VW Crafter	
<b>Radstand</b>	<b>Kabinenart</b>
3250 mm, 3665 mm und 4325 mm	Einzelkabine
4325 mm	Doppelkabine

STAUBOX Art. STB021, Inhalt 90 Liter, VW Crafter	
<b>Radstand</b>	<b>Kabinenart</b>
3250 mm, 3665 mm und 4325 mm	Einzelkabine
3665 und 4325mm	Doppelkabine

**KAMEI GmbH & Co. KG**  
Heinrichswinkel 2  
38448 Wolfsburg

Tel. +49 (0)5363 804-0  
[support@kamei.de](mailto:support@kamei.de)  
[www.kamei.de](http://www.kamei.de)

Pritschenwagen mit Einzelkabine

**Radstand 3250 mm**

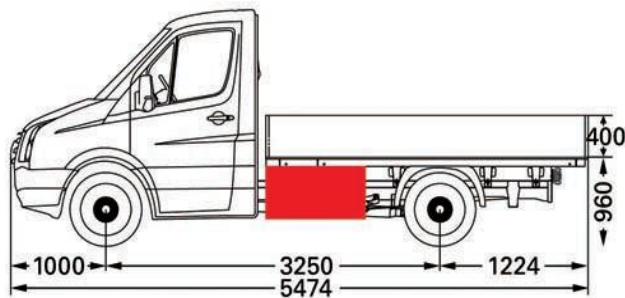

**Stauboxen sind einsetzbar**

- links und rechts

**Art.-Nr. STB020**

Innenmaße: B x T x H = 900 x 465 x 380 mm

Außenmaße: B x T x H = 985 x 500 x 460 mm

**Inhalt 150 Liter**

Eigengewicht 15 kg

Zuladung 40 kg

**Art.-Nr. STB021**

Innenmaße: B x T x H = 680 x 465 x 380 mm

Außenmaße: B x T x H = 770 x 510 x 460 mm

**Inhalt 90 Liter**

Eigengewicht 10 kg

Zuladung 40 kg

**Radstand 3665 mm**

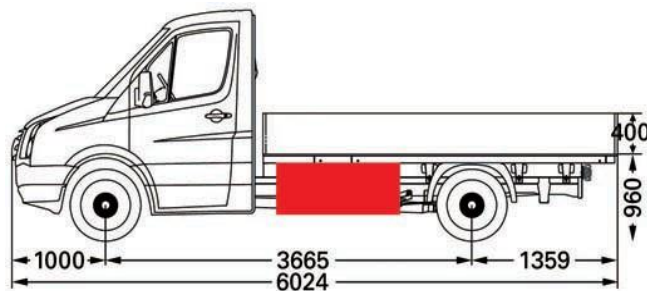

**Stauboxen sind einsetzbar**

- links und rechts

**Art.-Nr. STB020**

Innenmaße: B x T x H = 900 x 465 x 380 mm

Außenmaße: B x T x H = 985 x 500 x 460 mm

**Inhalt 150 Liter**

Eigengewicht 15 kg

Zuladung 40 kg

**Art.-Nr. STB021**

Innenmaße: B x T x H = 680 x 465 x 380 mm

Außenmaße: B x T x H = 770 x 510 x 460 mm

**Inhalt 90 Liter**

Eigengewicht 10 kg

Zuladung 40 kg

**Radstand 4325 mm**

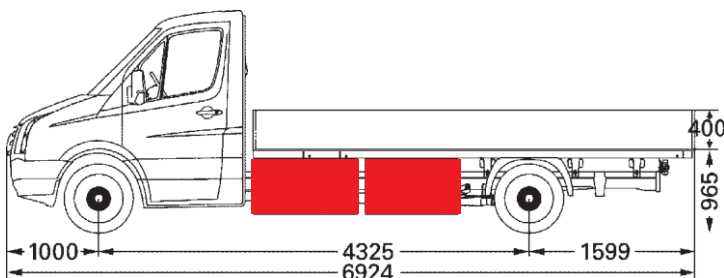

**Stauboxen sind einsetzbar**

- links und rechts
- 2x links und rechts
- STB020 und STB021 kombinierbar

**Art.-Nr. STB020**

Innenmaße: B x T x H = 900 x 465 x 380 mm

Außenmaße: B x T x H = 985 x 500 x 460 mm

**Inhalt 150 Liter**

Eigengewicht 15 kg

Zuladung 40 kg

**Art.-Nr. STB021**

Innenmaße: B x T x H = 680 x 465 x 380 mm

Außenmaße: B x T x H = 770 x 510 x 460 mm

**Inhalt 90 Liter**

Eigengewicht 10 kg

Zuladung 40 kg

**KAMEI GmbH & Co. KG**  
Heinrichswinkel 2  
38448 Wolfsburg

Tel. +49 (0)5363 804-0  
[support@kamei.de](mailto:support@kamei.de)  
[www.kamei.de](http://www.kamei.de)

# Volkswagen Crafter 3,0 t und 3,5 t ab Baujahr 2006 bis 2016



## Crafter Pritschenwagen mit Doppelkabine

### Radstand 3665 mm

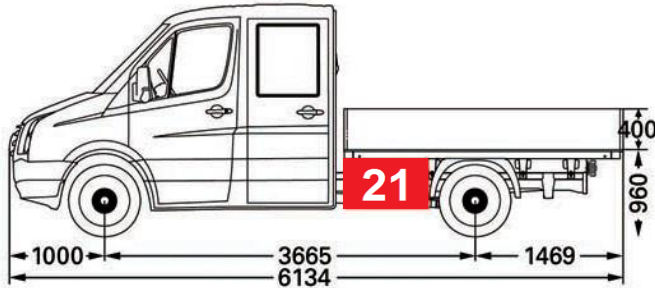

### Art.-Nr. STB021

Innenmaße: B x T x H = 680 x 465 x 380 mm

Außenmaße: B x T x H = 770 x 510 x 460 mm

**Inhalt 90 Liter**

Eigengewicht 10 kg

Zuladung 40 kg

### Staubbox ist einsetzbar

- links und rechts

### Radstand 4325 mm

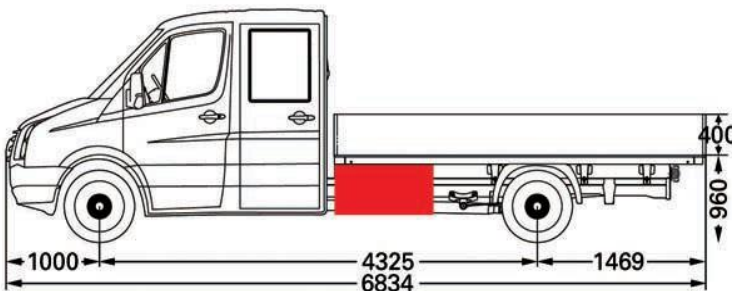

### Art.-Nr. STB020

Innenmaße: B x T x H = 900 x 465 x 380 mm

Außenmaße: B x T x H = 985 x 500 x 460 mm

**Inhalt 150 Liter**

Eigengewicht 15 kg

Zuladung 40 kg

### Art.-Nr. STB021

Innenmaße: B x T x H = 680 x 465 x 380 mm

Außenmaße: B x T x H = 770 x 510 x 460 mm

**Inhalt 90 Liter**

Eigengewicht 10 kg

Zuladung 40 kg

### Staubboxen sind einsetzbar

- links und rechts

**KAMEI GmbH & Co. KG**  
Heinrichswinkel 2  
38448 Wolfsburg

Tel. +49 (0)5363 804-0

[support@kamei.de](mailto:support@kamei.de)

[www.kamei.de](http://www.kamei.de)

Für Fahrzeuge mit Unterfahrschutz wird zur Anbringung der Staubox ein zusätzlicher Montagesatz benötigt. Dieser muss separat zur gewünschten Staubox unter der ID 52181 dazubestellt werden.  
Hinweis: bei kompletter Demontage des Unterfahrschutzes zur Anbringung der Staubox wird dieser Montagesatz nicht benötigt!

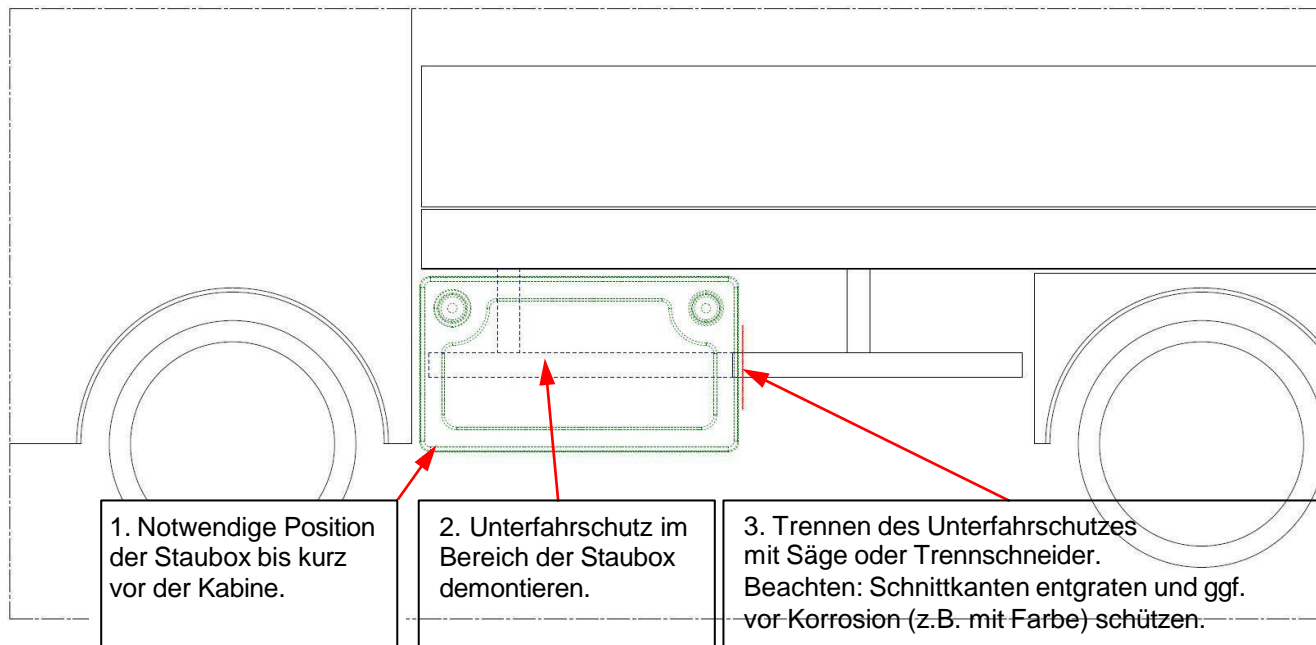

4. Winkel anhalten und von hinten mit Bohrer Ø 8mm durchbohren. Beachten: Schnittkanten entgraten und ggf. vor Korrosion (z.B. mit Farbe) schützen.

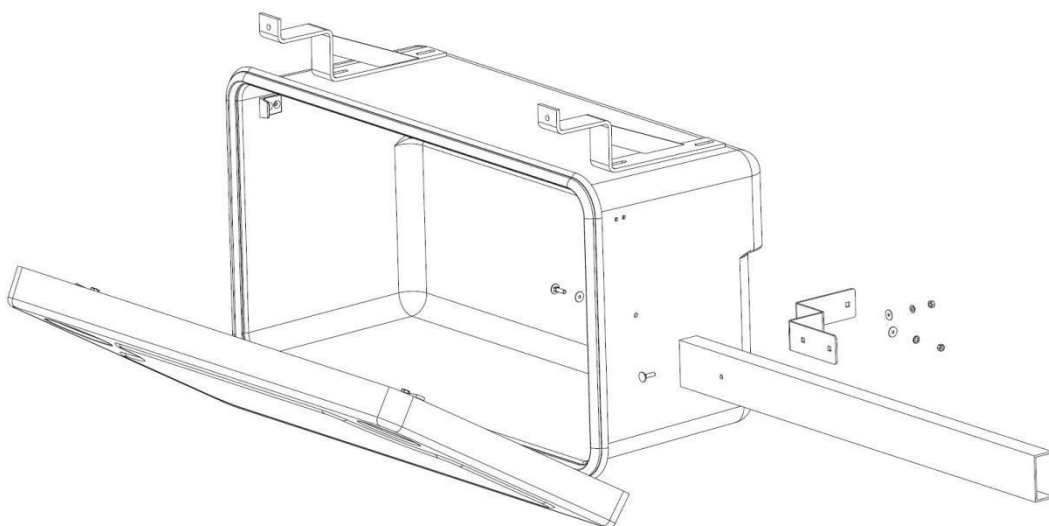
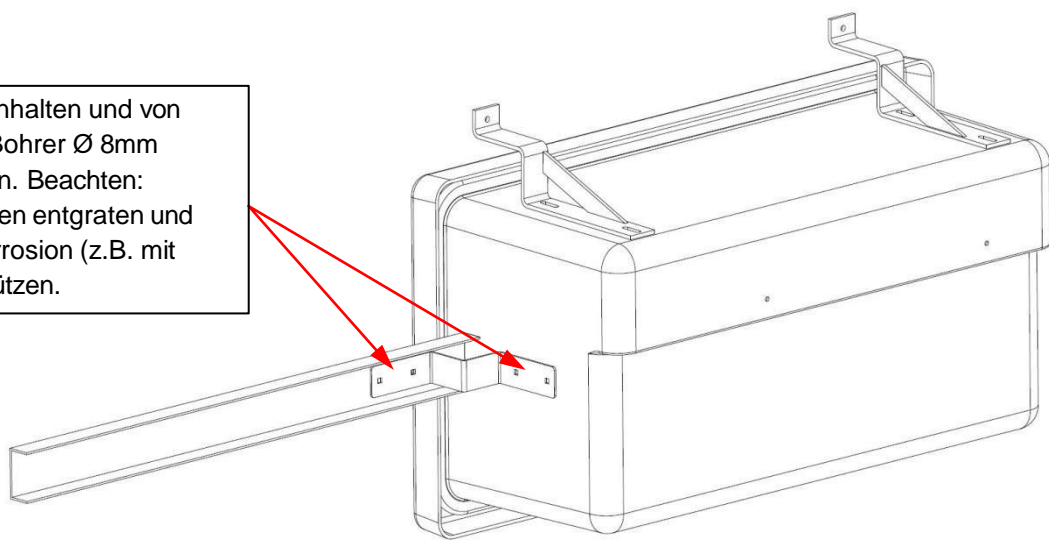

5. Montage des Winkels am Unterfahrschutz und der Staubox.

**KAMEI GmbH & Co. KG**  
Heinrichswinkel 2  
38448 Wolfsburg

Tel. +49 (0)5363 804-0  
[support@kamei.de](mailto:support@kamei.de)  
[www.kamei.de](http://www.kamei.de)