

Stauboxen von KAMEI automotive – praktisch, robust und sicher.

KAMEI automotive hat Stauboxen speziell für Pritschenwagen mit Einzel- und Doppelkabinen entwickelt. Sie dienen zur sicheren Aufbewahrung von Werkzeug, Kleinmaterial etc. - kurzum für alles, was sicher verstaut werden muss.

Der Grundkörper ist hergestellt aus einem hochwertigen Kunststoffmaterial, das besonders stabil und bruchfest ist. Der schwarze Deckel besteht aus hochwertigem ABS, ist UV-beständig, der Fahrzeugkontur angepasst und

kann problemlos in Wagenfarbe lackiert werden. Umlaufende Gummiprofile schützen vor Spritzwasser und zwei Sicherheitsschlösser verhindern unbefugten Zugriff.

Bei Bestellung eines Boxenpaares haben beide Boxen die gleichen Schlüssel. Eine ausführliche Montageanleitung, sowie alle erforderlichen Montageteile, gehören zum Lieferumfang.

Achtung: Der Unterbau dieser Box ist nicht möglich bei tiefergelegten und verbreiterten Ladeflächen und Sonderaufbauten, welche nicht vom Fahrzeughersteller durchgeführt wurden. Bei vorhandenen AdBlue Tanks sollte ein möglicher Verbau vorab überprüft werden!

Für Fahrzeuge mit Unterfahrschutz sehen Sie bitte auch letzte Seite.

Stauboxen - der zusätzliche Stauraum
+ 2 Sicherheitsschlösser
+ einfache Montage
+ Material: >UP-GF<, >ABS<, schwarz
+ Abnahmefrei



Beispiel in verkehrsorange für Behörden

STAUBOX Art. STB029, Inhalt 136 Liter	
Radstand	Kabinenart
3450 mm, 3750 mm, 4100 mm, 4350 mm und 4750 mm	Einzelkabine

STAUBOX Art. STB030, Inhalt 108 Liter	
Radstand	Kabinenart
3450 mm, 3750 mm, 4100 mm, 4350 mm und 4750 mm	Einzelkabine
3450 mm, 3750 mm, 4100 mm, 4350 mm und 4750 mm	Doppelkabine

KAMEI GmbH & Co. KG
Heinrichswinkel 2
38448 Wolfsburg

Tel. +49 (0)5363 804-0
support@kamei.de
www.kamei.de

Pritschenwagen mit Einzelkabine

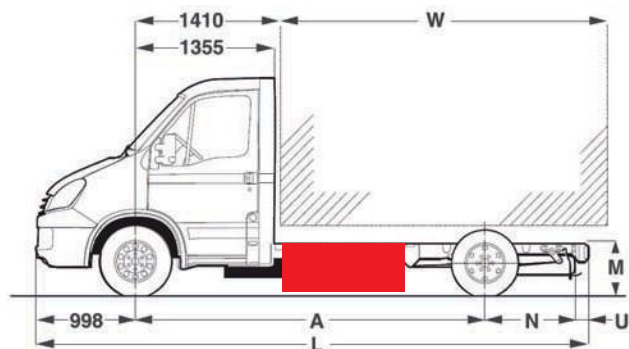

Art.-Nr. STB029

Innenmaße: B x T x H = 900 x 400 x 380 mm
 Außenmaße: B x T x H = 985 x 420 x 460 mm
Inhalt 136 Liter
 Eigengewicht 16,5 kg
 Zuladung 40 kg

Staubbox ist einsetzbar

- vorne links und rechts

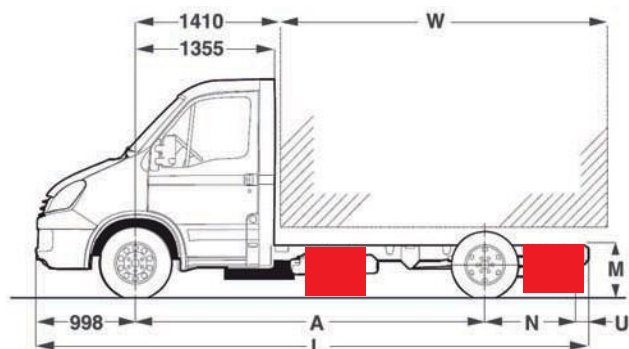

Art.-Nr. STB030

Innenmaße: B x T x H = 680 x 400 x 380 mm
 Außenmaße: B x T x H = 770 x 420 x 460 mm
Inhalt 108 Liter
 Eigengewicht 14 kg
 Zuladung 40 kg

Staubbox ist einsetzbar

- vorne links und rechts
- hinten links und rechts

Staubboxen STB029 und STB030 sind geeignet für:

Einzelkabinen	A = Radstand			
33S	3450			
35S	3450	3750	4100	
35C	3450	3750	4100	
40C	3450	3750	4100	
45C	3450	3750	4350	
50C	3450	3750	4350	
60C	3450	3750	4350	4750
65C	3450	3750	4350	4750
70C	3450	3750	4350	4750

KAMEI GmbH & Co. KG
 Heinrichswinkel 2
 38448 Wolfsburg

Tel. +49 (0)5363 804-0
support@kamei.de
www.kamei.de

Pritschenwagen mit Doppelkabine

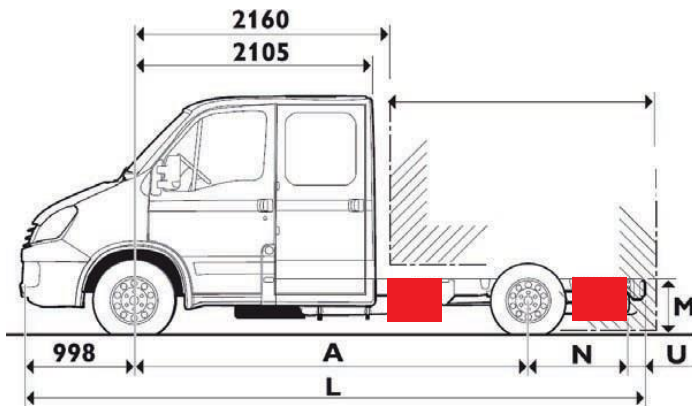

Art.-Nr. STB030

Innenmaße: B x T x H = 680 x 400 x 380 mm

Außenmaße: B x T x H = 770 x 420 x 460 mm

Inhalt 108 Liter

Eigengewicht 14 kg

Zuladung 40 kg

Staubbox ist einsetzbar

- vorne links und rechts
- hinten links und rechts

Staubboxen STB030 ist geeignet für:

Doppelkabinen	A = Radstand			
29L	3450			
35S	3450	3750		
35C	3450	3750	4100	
40C	3450	3750	4100	
45C	3450	3750	4350	
50C	3450	3750	4350	
60C	3450	3750	4350	4750
65C	3450	3750	4350	4750

KAMEI GmbH & Co. KG
Heinrichswinkel 2
38448 Wolfsburg

Tel. +49 (0)5363 804-0
support@kamei.de
www.kamei.de

Fahrzeug mit Unterfahrschutz



Für Fahrzeuge mit Unterfahrschutz wird zur Anbringung der Staubox ein zusätzlicher Montagesatz benötigt. Dieser muss separat zur gewünschten Staubox unter der ID 52181 dazubestellt werden.
Hinweis: bei kompletter Demontage des Unterfahrschutzes zur Anbringung der Staubox wird dieser Montagesatz nicht benötigt!

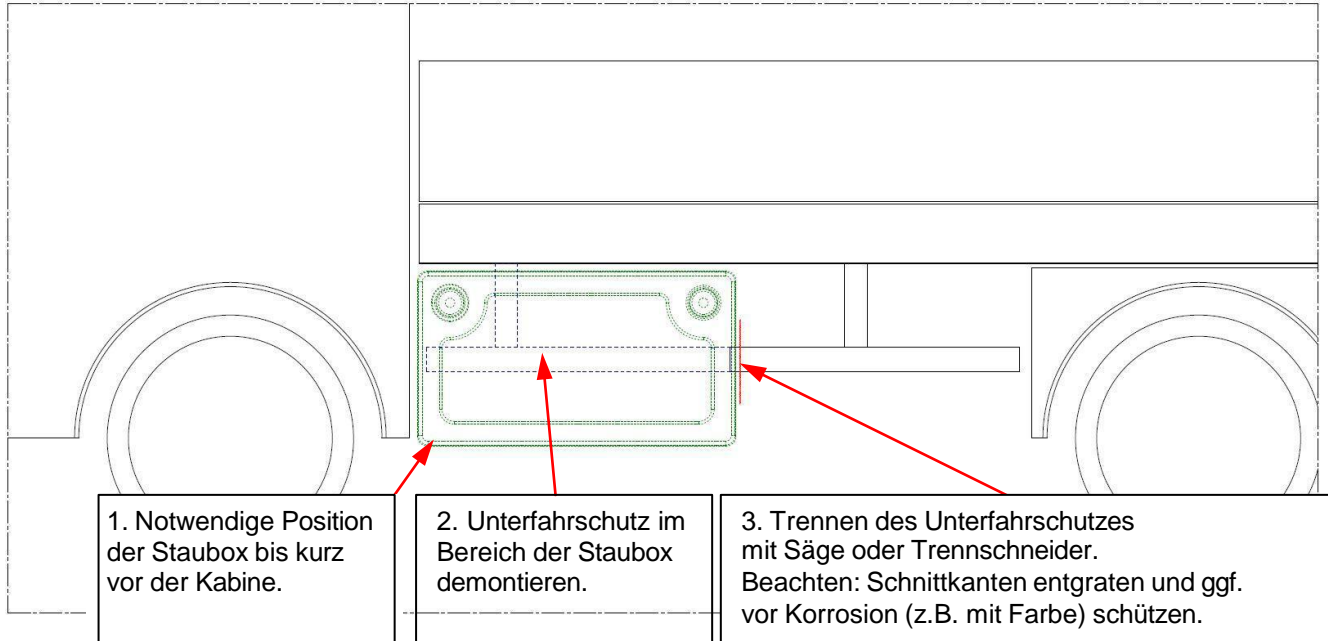

4. Winkel anhalten und von hinten mit Bohrer \varnothing 8mm durchbohren. Beachten: Schnittkanten entgraten und ggf. vor Korrosion (z.B. mit Farbe) schützen.

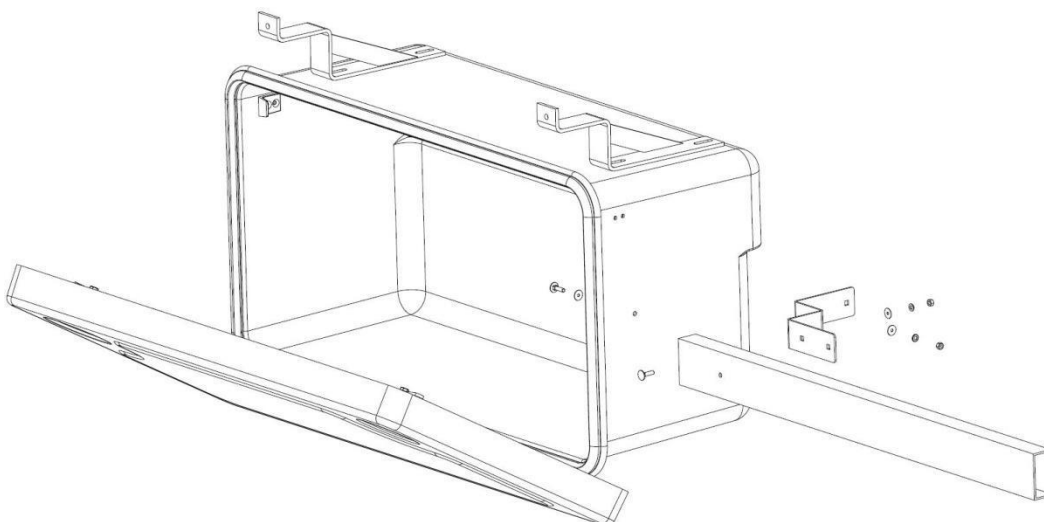
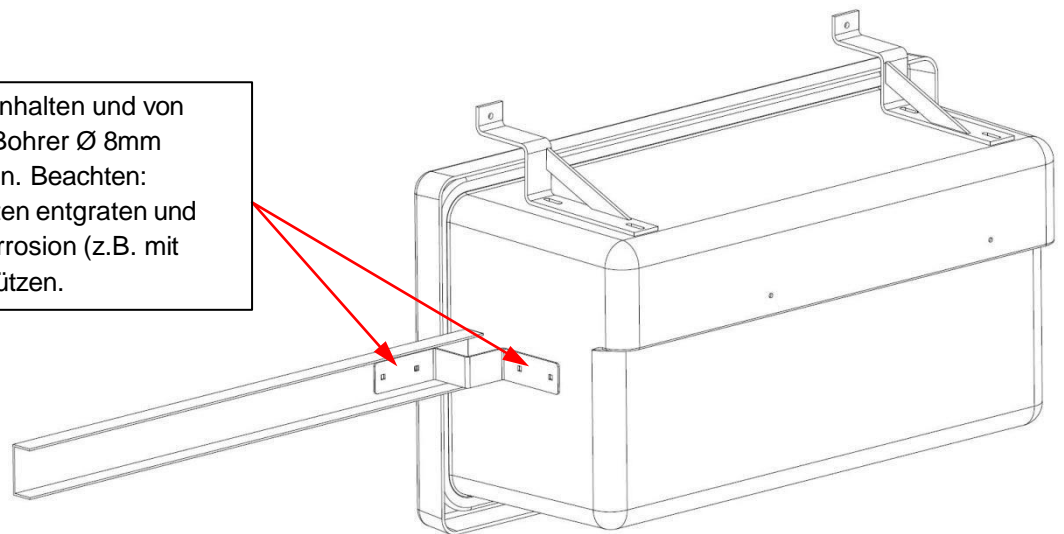

5. Montage des Winkels am Unterfahrschutz und der Staubox.

KAMEI GmbH & Co. KG
Heinrichswinkel 2
38448 Wolfsburg

Tel. +49 (0)5363 804-0
support@kamei.de
www.kamei.de